

C-Band Internally Matched Power Transistor

产品特性：

工作频率 5.80~ 6.70GHZ

1dB输出功率 $P_{1dB} \geq 39dBm$ 功率增益 $Gain \geq 10.0$ 工作效率 $\eta \geq 35\%$ 端口匹配 $Z_{in}/Z_{out}=50\Omega$ **产品说明：**

HXC40024 是一款砷化镓内匹配功率管，采用先进的平面内匹配合成技术和成熟的薄膜混合集成工艺，产品的典型工作频带为 5.8~6.7GHZ，具有高功率、高效率及温度等环境适应性等特点，能够广泛应用于各种射频 /微波系统中。

最大额定值（TC=25°C，不推荐在此条件下工作）：

	符号	值	单位
漏源电压	V_{DS}	11	V
栅源电压	V_{GS}	-5	V
存储温度	T_{stg}	-65 to +150	°C
沟道温度	T_{ch}	150	°C

微波电性能：

	符号	测试条件	值			单位
			Min	Typ	Max	
漏极电流	I_{dsr}	VDS:10V 连续波工作 Pin: 29dBm Freq: 5.8~6.7GHZ	-	2.3	-	A
1dB输出功率	P_{1dB}		39	-	-	dBm
功率增益：	G_p		10	-	-	dB
工作效率：	η		35	-	-	%
增益平坦度	ΔG		-0.8	-	0.8	dB

典型曲线

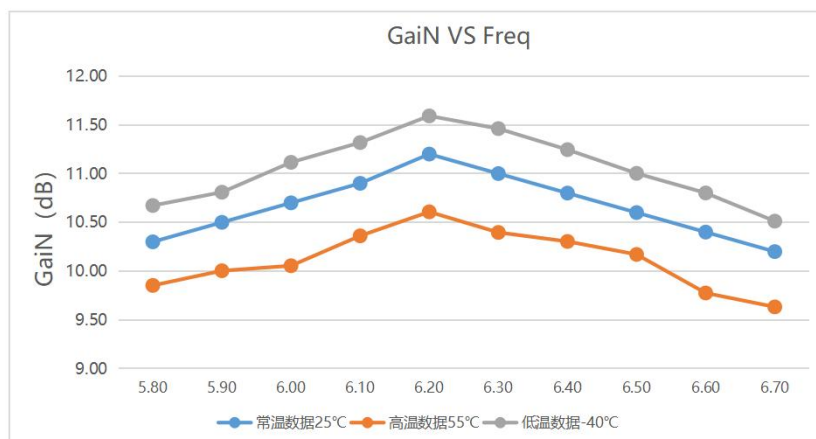
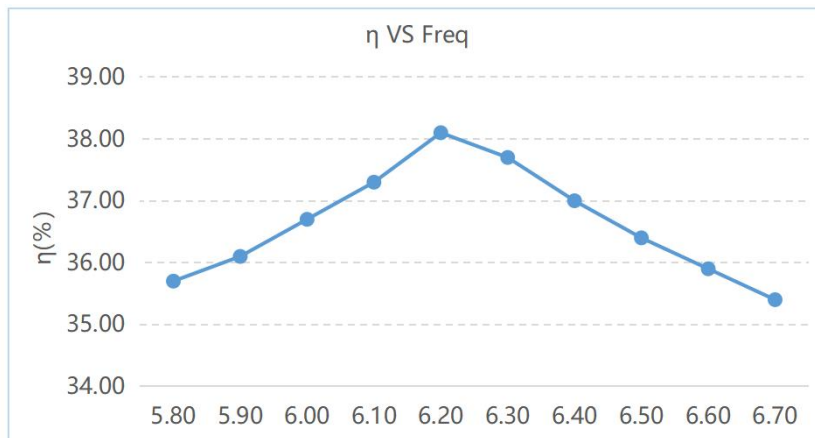
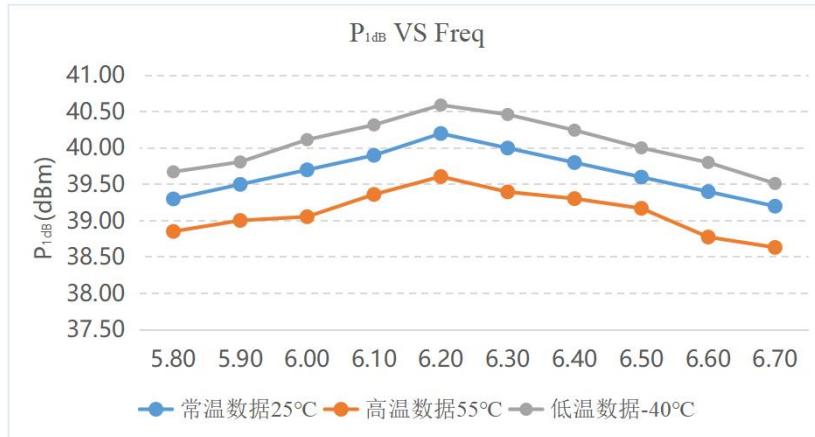

C-Band Internally Matched Power Transistor

推荐应用电路：

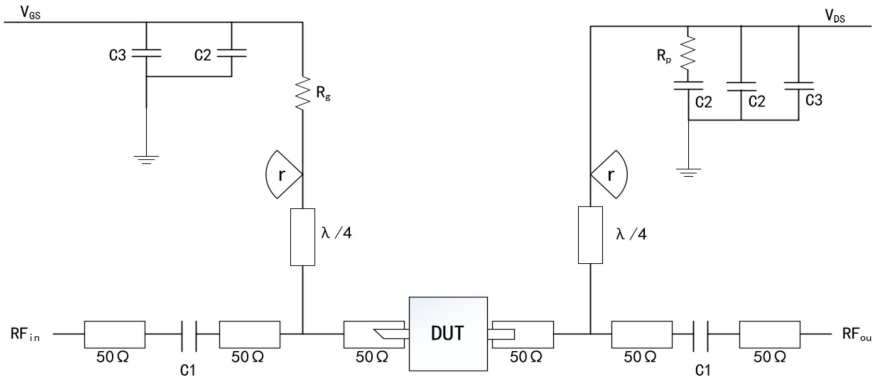

DUT: 待测器件

C1:3pF

Rp:51Ω

C2:1000pF

Rg:15Ω

C3:100uF

r半径≈4.5mm (Rogers5880, 20mil)

防静电等级：

ESD	Class III	2000V
-----	-----------	-------

外观尺寸：

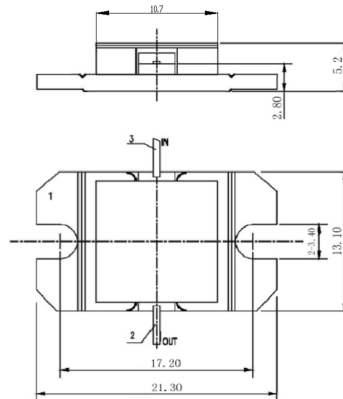

使用注意事项：

- 运输存储过程中注意干燥。
- 芯片使用、装配过程中注意防静电，戴接地防静电手镯。
- 加电时先加栅电再加漏电。